

---

## Architettura del set di istruzioni (ISA)

---

## Instruction Set Architecture

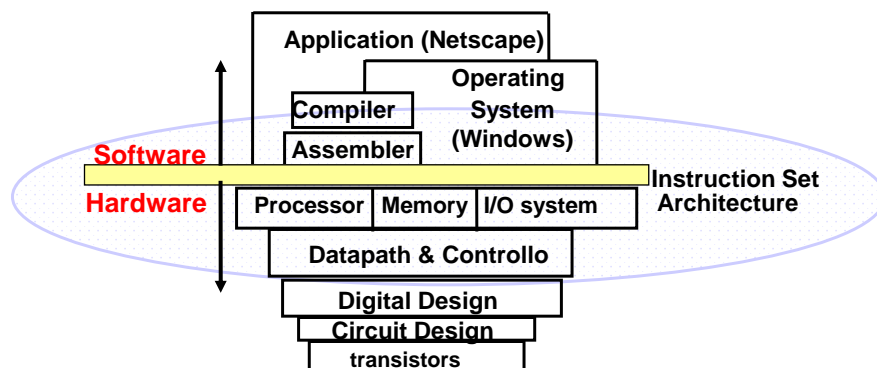

# Design Space of ISA

## Five Primary Dimensions

- Number of explicit operands ( 0, 1, 2, 3 )
- Operand Storage Where besides memory?
- Effective Address How is memory location specified?
- Type & Size of Operands byte, int, float, vector, . . .  
How is it specified?
- Operations add, sub, mul, . . . How is it specified?

## Other Aspects

- Successor How is it specified?
- Conditions How are they determined?
- Encodings Fixed or variable? Wide?
- Parallelism

# Classificazione dell'ISA

## Stack:

Gli operandi sono implicitamente sulla cima dello stack

0 operandi add       $\text{tos} \leftarrow \text{tos} + \text{next}$

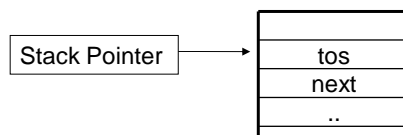

## Accumulatore:

Un operando è implicitamente l'accumulatore

1 operando    add A     $\text{acc} \leftarrow \text{acc} + \text{mem}[A]$   
1+x operandi    addx A     $\text{acc} \leftarrow \text{acc} + \text{mem}[A + x]$

## Classificazione dell'ISA

- **Memoria-Memoria:**

2 operandi add A B  $\text{mem}[A] \leftarrow \text{mem}[A] + \text{mem}[B]$

3 operandi add A B C  $\text{mem}[A] \leftarrow \text{mem}[B] + \text{mem}[C]$

- **Registro Memoria:**

2 operandi add Ra, C  $\text{Ra} \leftarrow \text{Ra} + \text{mem}[C]$

3 operandi add Ra, Rb, C  $\text{Ra} \leftarrow \text{Rb} + \text{mem}[C]$

- **Registro-Registro (Load/Store):**

3 operandi add Ra Rb Rc  $\text{Ra} \leftarrow \text{Rb} + \text{Rc}$

## Classificazione dell'ISA

Number of memory address	Maximum number of operands allowed	Examples
0	3	SPARC, MIPS, PowerPC, ALPHA
1	2	Intel 80x86, Motorola 68000
2	2	VAX (also has three-operans formats)
3	3	VAX (also has three-operans formats)

## Confronto

- In riferimento all'istruzione di alto livello  $A := B + C$

STACK	REGISTRO- REGISTRO	MEMORIA- REGISTRO	MEMORIA- MEMORIA
PUSH B	LOAD R1, B	LOAD B	ADD A,B,C
PUSH C	LOAD R2, C	ADD C	
ADD	ADD R3,R1,R2	STORE A	
POP A	STORE A, R3		

## Alcuni esempi

Machine	Number of registers	Architecture Style	Year
EDSAC	1	accumulator	1949
IBM01	1	accumulator	1953
DEC6600	8	load/store	1963
IBM60	16	register-memory	1964
DEC PDP8	1	accumulator	1965
DEC PDP11	8	register-memory	1970
Intel 8008	1	accumulator	1972
Mitda6800	2	accumulator	1974
DEC VAX	16	register-memory-memory	1977
Intel 8086	1	extended accumulator	1978
Mitda68000	16	register-memory	1980
Intel 80386	8	register-memory	1985
MPS	32	load/store	1985
HPARC	32	load/store	1985
SARC	32	load/store	1987
PowerPC	32	load/store	1992
DEC Alpha	32	load/store	1992

## General Purpose Registers

- 1975-2011 tutte le macchine usano general purpose registers
- Vantaggi dei registri:
  - Sono più veloci della memoria
  - Sono più facili da usare per un compilatore
    - Es.,  $(A*B) - (C*D) - (E*F)$  A differenza dello stack, i prodotti possono essere eseguiti in qualsiasi ordine
  - Possono conservare variabili
    - Il traffico con la memoria è ridotto, cosicchè i programmi sono più veloci
  - La densità del codice aumenta (poichè la codifica del nome di un registro richiede meno bit dell'indirizzo di una locazione di memoria)

## Indirizzamento della memoria

- Ogni macchina usa indirizzi a livello di 8 bit (byte)
- Due problemi per il progetto dell' ISA:
  - Dal momento che una word di 32 bit può essere letta come una sequenza di quattro byte, **come mappare gli indirizzi a livello di byte all'interno della word ?** (big endian vs little endian)
  - **L'indirizzo iniziale di una word può essere qualsiasi?**

# Ordinamento degli indirizzi

- **Big Endian:**

L'indirizzo del byte più significativo = indirizzo word  
(xx00 = Big End of word)

- IBM 360/370, Motorola 68k, MIPS, Sparc, HP PA

- **Little Endian:**

L'indirizzo del byte meno significativo = indirizzo word  
(xx00 = Little End of word)

- Intel 80x86, DEC Vax, DEC Alpha (Windows NT)

3	2	1	0
7	6	5	4

Little Endian

0	1	2	3
4	5	6	7

Big Endian

# Allineamento in memoria

- L'indirizzo può essere

- allineato (solo indirizzi multipli della dimensione della word)

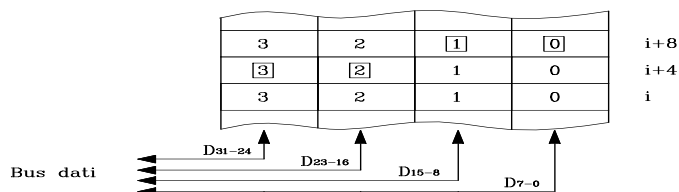

## Modalità di indirizzamento

Addressing mode	Example instruction	Meaning	When used
<i>Register</i>	Add R4, R3	Regs [R4] ← Regs [R4] + Regs [R3]	<i>When a value is in a register.</i>
<i>Immediate</i>	Add R4, #3	Regs [R4] ← Regs [R4] + 3	<i>For constants.</i>
<i>Displacement</i>	Add R4, 100 (R1)	Regs [R4] ← Regs [R4] + Mem [100 + Regs [R1]]	<i>Accessing local variables.</i>
<i>Register deferred or indirect</i>	Add R4, (R1)	Regs [R4] ← Regs [R4] + Mem [Regs [R1]]	<i>Accessing using a pointer or a computed address.</i>
<i>Indexed</i>	Add R3, (R1 + R2)	Regs [R3] ← Regs [R3] + Mem [Regs [R1] + Regs [R2]]	<i>Sometimes useful in array addressing: R1 = base of array, R2 = index amount.</i>
<i>Direct or absolute</i>	Add R1, (1001)	Regs [R1] ← Regs [R1] + Mem [1001]	<i>Sometimes useful for accessing static data; address constant may need to be large.</i>

## Modalità di indirizzamento

<b>Memory indirect or memory deferred</b>	Add R1, @ (R3)	Regs [R1] ← Regs [R1] + Mem [Mem [Regs [R3]]]	<i>If R3 is the address of a pointer p, then mode yields *p.</i>
<b>Autoincrement</b>	Add R1, (R2) +	Regs [R1] ← Regs [R1] + Mem [Regs [R2]] Regs [R2] ← Regs [R2] + d	<i>Useful for stepping through arrays within a loop. R2 points to start of array; each reference increments R2 by size of an element, d.</i>
<b>Auto-decrement</b>	Add R1, D (R2)	Regs [R2] ← Regs [R2] - d Regs [R1] ← Regs [R1] + Mem [Regs [R2]]	<i>Same use as autoincrement. Autodecrement/increment can also act as push/pop to implement a stack.</i>
<b>Scaled</b>	Add R1, 100 (R2) [R3]	Regs [R1] ← Regs [R1] + Mem [100 + Regs [R2] + Regs [R3] * d]	<i>Used to index arrays. May be applied to any indexed addressing mode in some machines.</i>

## Mesurement on add. modes

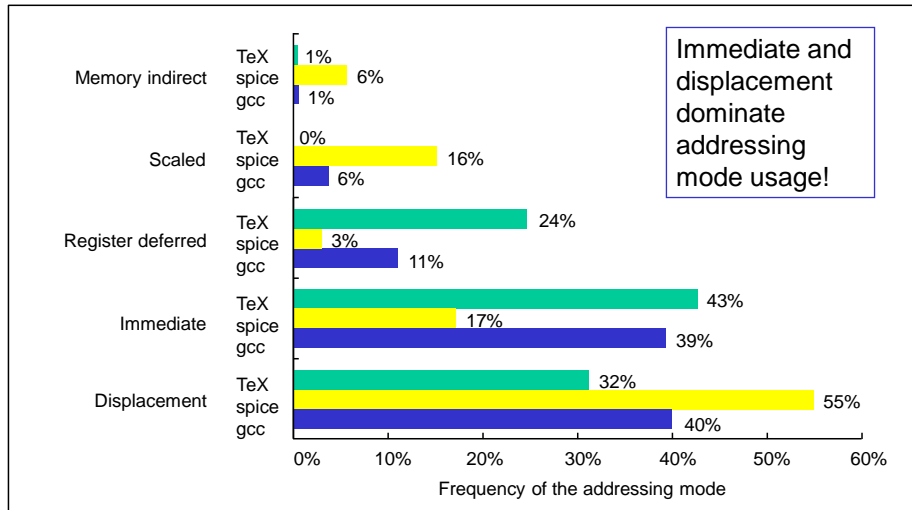

Calcolatori Elettronici

## Uso delle modalità di indirizzamento

programmi misurati su una macchina con tutte le modalità di indirizzamento (VAX)

- Displacement: 42% avg, 32% to 55% ↑ 75%
- Immediate: 33% avg, 17% to 43% ↓ 88%
- Register deferred (indirect): 13% avg, 3% to 24%
- Scaled: 7% avg, 0% to 16%
- Memory indirect: 3% avg, 1% to 6%
- Misc: 2% avg, 0% to 3%

75% displacement & immediate

85% displacement, immediate & register indirect

Calcolatori Elettronici



## Range of displacement

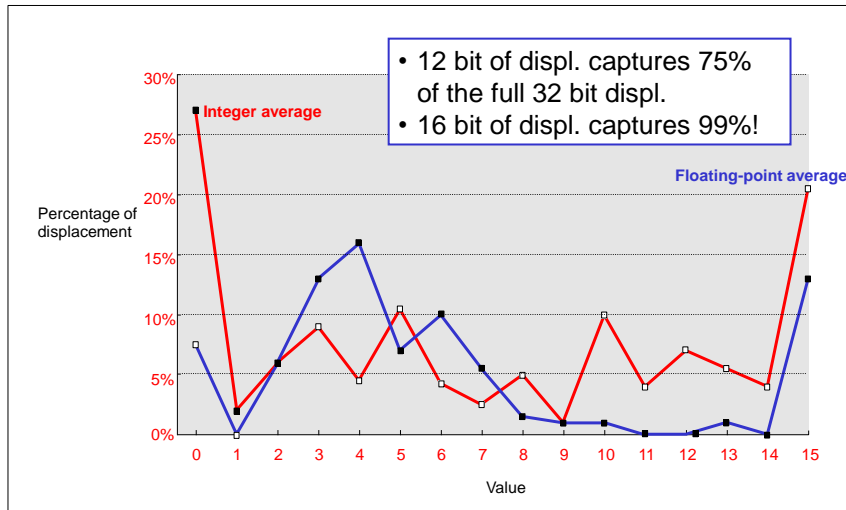

Calcolatori Elettronici

## Where Immediate has to be used?

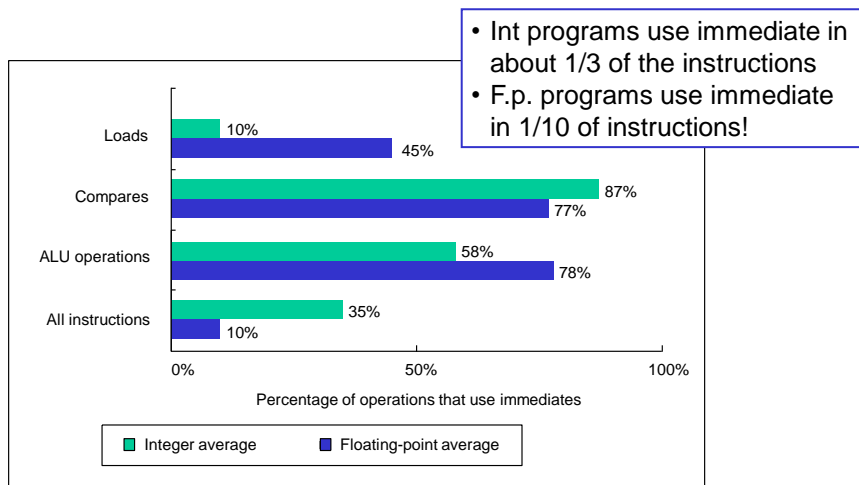

- Int programs use immediate in about 1/3 of the instructions
- F.p. programs use immediate in 1/10 of instructions!

## Values for Immediate

75% to 80% of the immediate fit within 16 bits

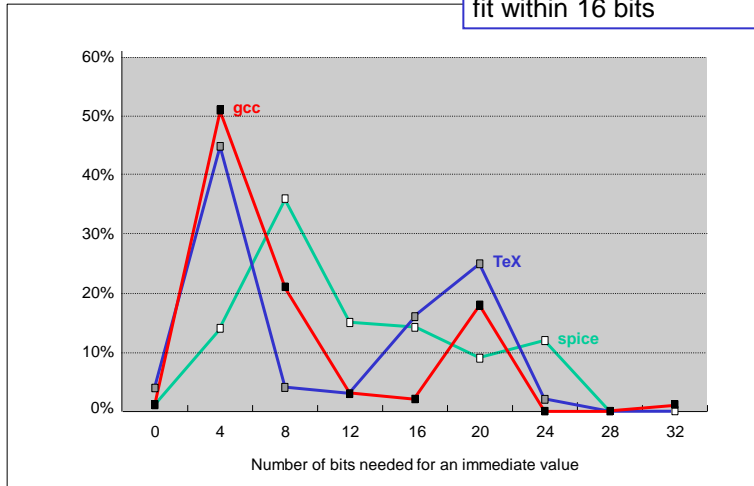

## Modalità di indirizzamento (controllo)

- Salto, salto condizionato, chiamata e ritorno da sottoprogrammi
  - Diretto
  - Relativo al PC o ad altro registro
- Esempi
  - JMPDEST** ; Diretto o relativo a PC
  - JZ wait** ; Di solito relativo a PC
  - call sub** ; Di solito diretto
  - BR R30** ; EA destinazione = R30

# Mesurements on Instruction for Control Flow

## Flow

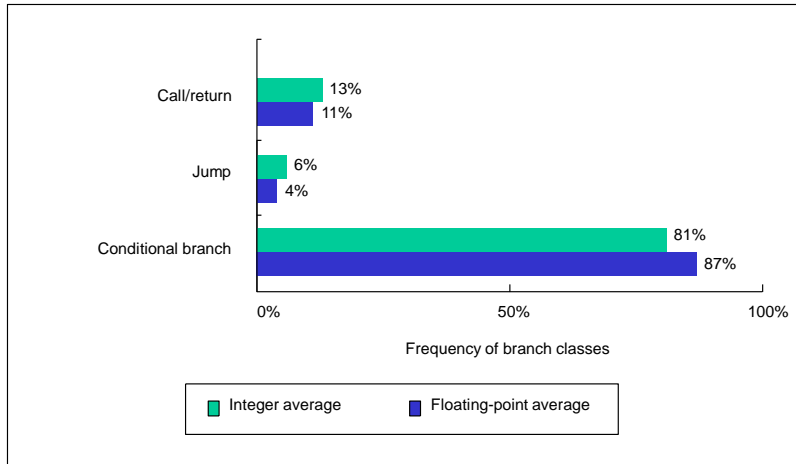

Breakdown of control flow instructions into three classes: calls or returns, jumps, and conditional branches.

## Size for Branch Displacement

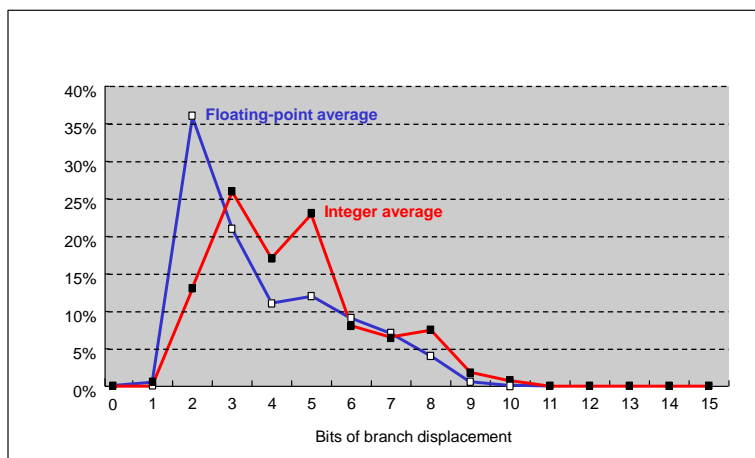

Branch distances in terms of number of instructions between the target and the branch instruction.

## Mesurements on Conditional Branches

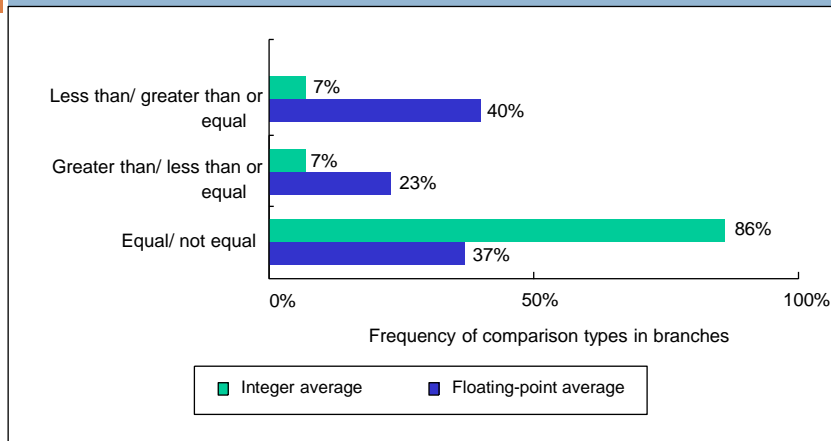

Frequency of different types of compares in conditional branches.

## Indirizzamento: riassumendo

- Modalità di indirizzamento dei dati più importanti:
  - Displacement, Immediate, Register Indirect
- Dimensione dello spiazzamento:
  - dai 12 ai 16 bit
- Dimensione degli operandi immediati:
  - dagli 8 ai 16 bit

## Formato delle istruzioni

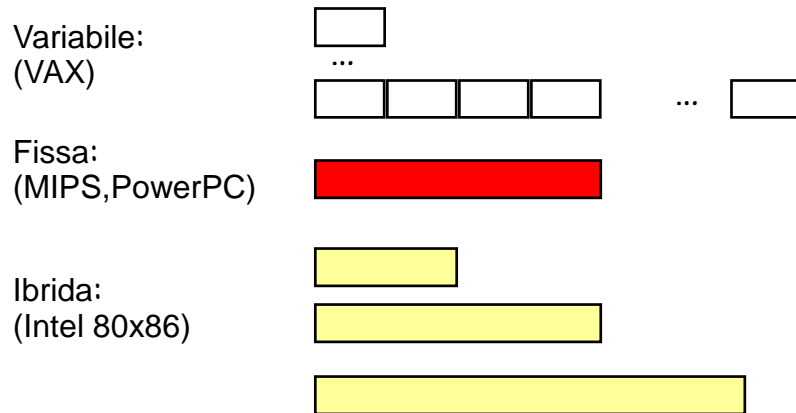

## Formato delle istruzioni

- Se la dimensione del codice è il requisito più importante, si usano istruzioni a lunghezza variabile
  - Questo stile è il migliore quando sono presenti molte modalità di indirizzamento e operandi
- Se le prestazioni sono il requisito più importante, si usano istruzioni a lunghezza fissa
  - Questa scelta è particolarmente indicata quando l'operazione e la modalità di indirizzamento sono combinate nel codice operativo
  - Lavora bene quando sono presenti poche modalità di indirizzamento

## MIPS: Modalità di indirizzamento Formato Istruzioni

- Tutte le istruzioni solo di 32 bit

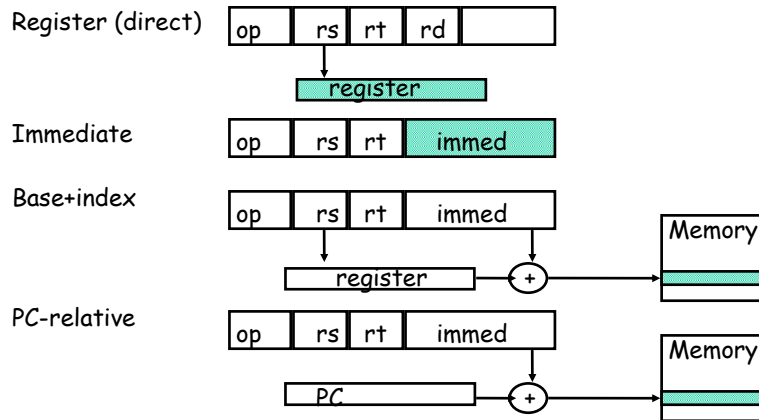

## Formato Power PC

Formato istruzioni aritmetiche

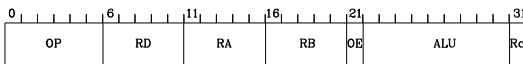

Esempio di istruzione aritmetica:  
Istruzione di somma

ADD RD, RA, RB (OE=0, Rc=0)  
 ADD. RD, RA, RB (OE=0, Rc=1)  
 ADDO RD, RA, RB (OE=1, Rc=0)  
 ADDO. RD, RA, RB (OE=1, Rc=1)

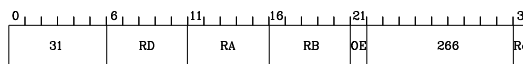

# PowerPC

Formato istruzioni aritmetiche con operando immediato e istruzioni di caricamento e memorizzazione dei registri

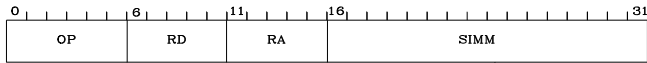

Formato istruzione di salto incondizionato

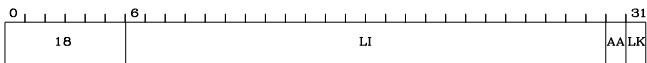

# Formato Intel

PREFIXI				ISTRUZIONE				
Istruzione	Dimensione Indirizzo	Dimensione Operando	Segmento	Codice	MOD R/M	SIB	Scostamento	Immediato
0/1	0/1	0/1	0/1	1/2	0/1	0/1	0/1/2/4	0/1/2/4

Numero di byte possibili per ciascuno dei campi dell'istruzione

Esempio

<b>MOV</b>	<b>EAX, ES:V[EBX+EIX]</b>	6 byte
<b>PUSH</b>	<b>EAX</b>	1 solo byte
<b>PUSH</b>	<b>Var[EBX]</b>	fino a 6 byte